

Equipo diseñado para recepción de producto, como pulmón en una línea en continuo y lavadora de características similares al equipo TBA.

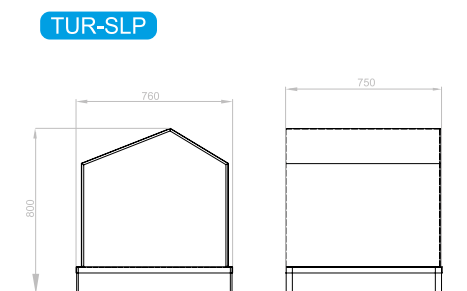
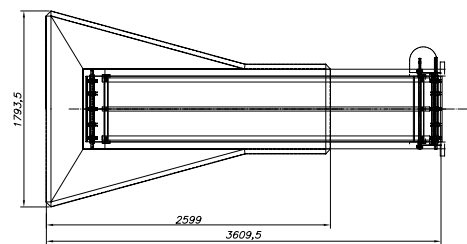
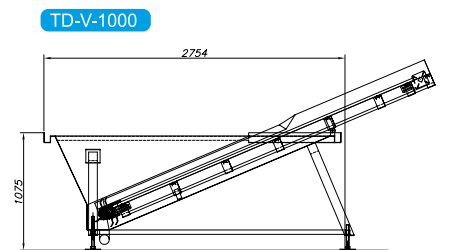
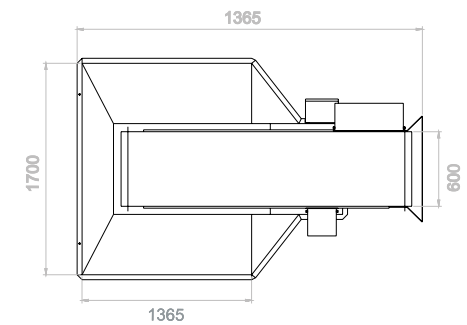
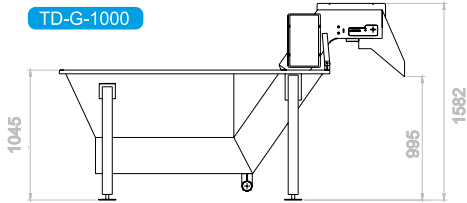

| modelo | TD-M 600 | TD-M 1000 | TD-M 2000 |
|--|----------|-----------|-----------|
| CARACTERÍSTICAS TÉCNICAS | | | |
| Construcción robusta en acero inoxidable 304 | Sí | Sí | Sí |
| Conexión 380V (III+N) 50/60 Hz | Sí | Sí | Sí |
| Protección a la humedad (IP-65) | Sí | Sí | Sí |
| Toma de agua | Sí | Sí | Sí |
| Sistema de separación de hielo mediante 'molinillo' rotatorio | No | No | Sí |
| Banda modular alimentaria con empujadores | Sí | Sí | Sí |
| Acoplable para líneas automáticas y en continuo | Sí | Sí | Sí |
| Velocidad de cinta de evacuación regulable mediante variador de frecuencia | Sí | Sí | Sí |
| Cinta abatible para facilitar el acceso a la limpieza | Sí | Sí | Sí |
| Nivel de agua y sonda PT-100 para regulación de nivel y frío. | Opcional | Opcional | Opcional |
| Sistema de lavado por inyección de aire, efecto jacuzzi | Opcional | Opcional | Opcional |
| Control de tiempo de lavado según producto | Opcional | Opcional | Opcional |
| Turbina soplante compresora para limpieza (accesorio extra) | Opcional | Opcional | Opcional |
| Capacidad (litros) | 600 | 1.000 | 2.000 |
| Potencia total (kw) | 0,37 | 0,37 | 0,55 |
| Peso máximo | 350 | 600 | 600 |
| Potencia turbina soplante a 50 Hz (kw) | 5,5 | 5,5 | 5,5 |
| | 7,5 | 7,5 | 7,5 |
| | 13 | 13 | 13 |
| Potencia turbina soplante a 60 Hz (kw) | 6,3 | 6,3 | 6,3 |
| | 8,6 | 8,6 | 8,6 |
| | 15 | 15 | 15 |

(*) Las dimensiones y potencias son genéricas y están sujetas a cambios en función de las necesidades reales.